

# BLDC-Motor mit integrierter Elektronik Typ BL42.59

PowerTronic



## Technische Daten

Nennspannung (V)	Leerlaufdrehzahl (min <sup>-1</sup> )	Leerlaufstrom (A)	Nenn-drehzahl (min <sup>-1</sup> )	Nennstrom (A)	Nennmoment (Ncm)	Nennleistung (W)	Wirkungsgrad (%)	Blockierstrom (A)	Blockiermoment (Ncm)
24.0	7000	0.6	6313	2.8	8.66	57	87	22.25	73.79

Umgebungstemp.: -10 bis +60°C | Nettogewicht max. 300g

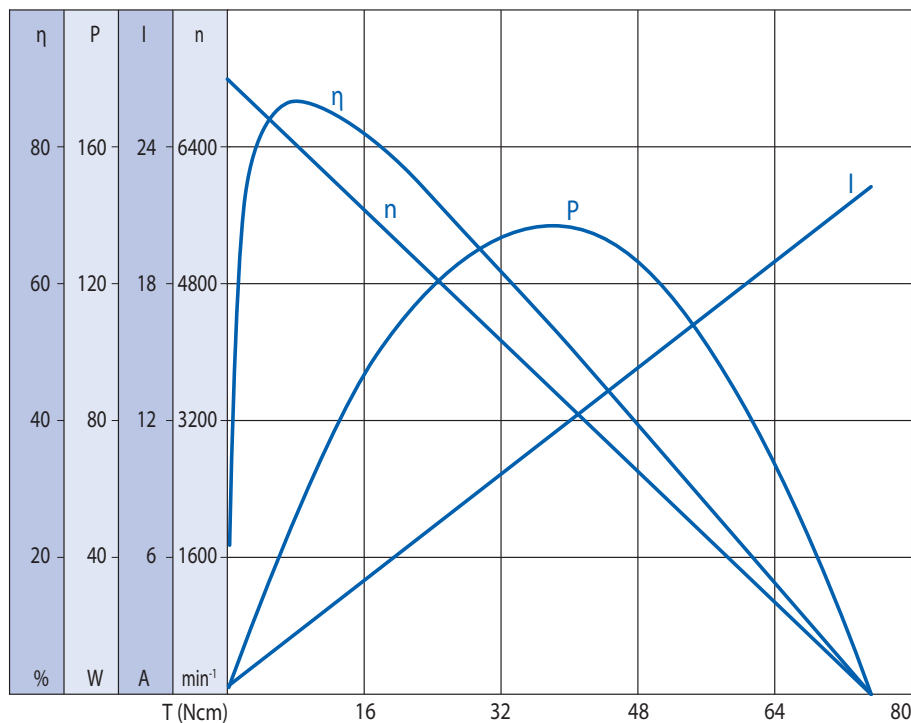
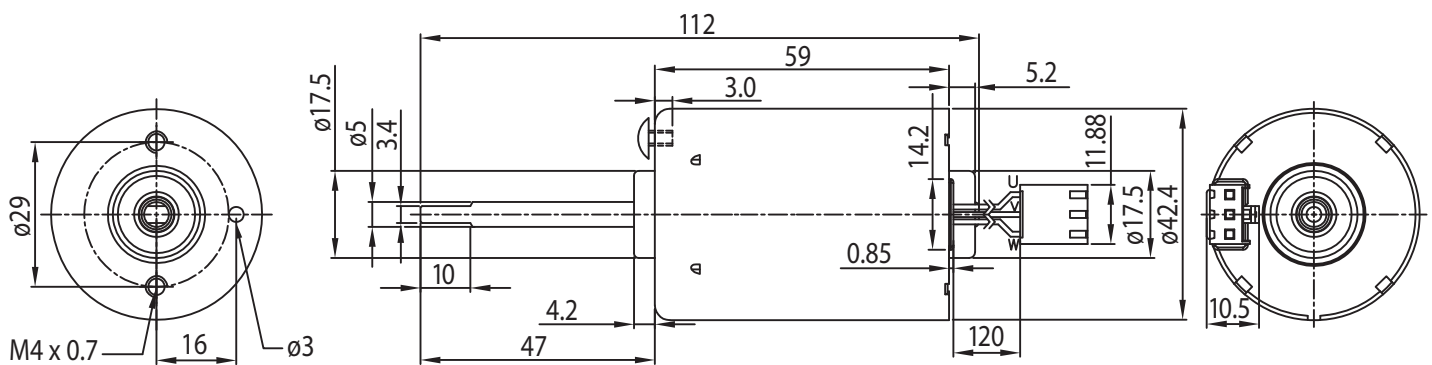

## Optionen

Litzen
Anschlussstecker
Sonderwelle
Sonderspannung
Encoder

Kugellager