

BLDC-Motor Stirnradgetriebe Typ SF64.68-BL36.40

PowerTronic



Getriebemotor

Untersetzungsverhältnis	16	19.1	37.3	42
Nennmoment (Ncm)	50	59	115	130
Nenn Drehzahl (min ⁻¹)	244	203	104	92

Rel. Luftfeuchtigkeit: 20 bis 85%
Umgebungstemp.: -20 bis +80 °C
Nettogewicht max. 0,25 kg

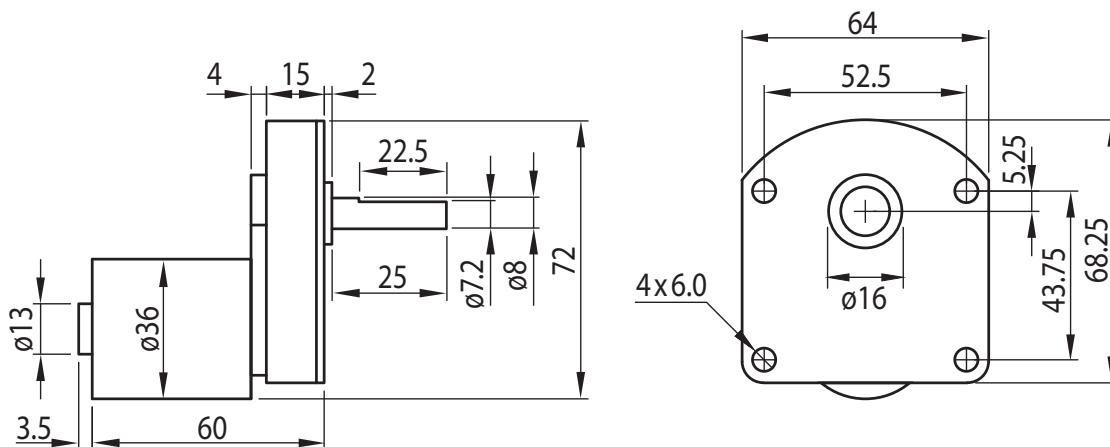

Motor

Nennspannung (V)	Leerlaufdrehzahl (min ⁻¹)	Leerlaufstrom (A)	Nenn Drehzahl (min ⁻¹)	Nennstrom (A)	Nennmoment (Ncm)	Nennleistung (W)
24	4700	0.26	3900	0.6	3.6	14.7

Radiallast (FR): 130 N (10 mm v. Flansch)
Axiallast (FA): 50 N

Optionen

Encoder
B-seitige Welle
Litzen
Anschlusstecker
Sonderwelle