

# DC-Motor Planetengetriebe Typ PL52H-DC54.101

PowerTronic



## Getriebemotor

Untersetzungsverhältnis	4	13	15	19	46	57	67	82	98	114	161	207	288	357	494	552	684
12V	Nennmoment (Ncm)	28	80	95	110	240	300	350	440	520	610	720	930	1000	1000	1000	1000
	Nennndrehzahl (min <sup>-1</sup> )	960	275	235	190	78	63	54	44	37	32	23	17	13	11	8	7
24V	Nennmoment (Ncm)	39	110	130	170	350	440	510	640	760	880	1000	1000	1000	1000	1000	1000
	Nennndrehzahl (min <sup>-1</sup> )	940	270	230	186	77	62	53	43	36	31	22	17	13	11	8	7
Länge L (mm)		148.0	163.5	163.5	163.5	179.0	179.0	179.0	179.0	179.0	194.5	194.5	194.5	194.5	194.5	194.5	194.5

Rel. Luftfeuchtigkeit: 20 bis 85% | Umgebungstemp.: -10 bis +60°C | Nettogewicht max. 1.91 kg

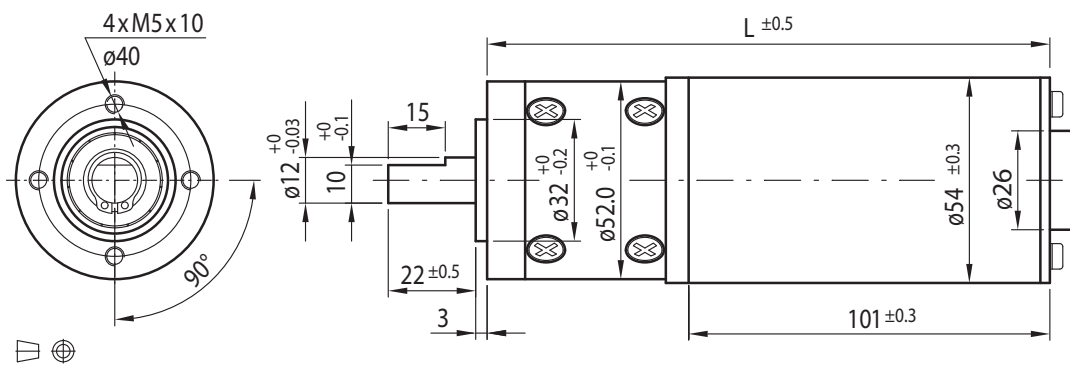

## Optionen

Hi-Power DC-Motor
Encoder
B-seitige Welle
Entstörungsfilter
Litzen
Anschlussstecker
Sonderwelle
Sonderspannung

## Motor

Nennspannung (V)	Nennmoment (Ncm)	Nennndrehzahl (min <sup>-1</sup> )	Nennstrom (mA)	Leerlaufndrehzahl (min <sup>-1</sup> )	Leerlaufstrom (mA)	Nennleistung (W)
12	9	3620	≤ 4100	4000	≤ 1200	33.5
24	13	3550	≤ 2850	4000	≤ 700	48.6

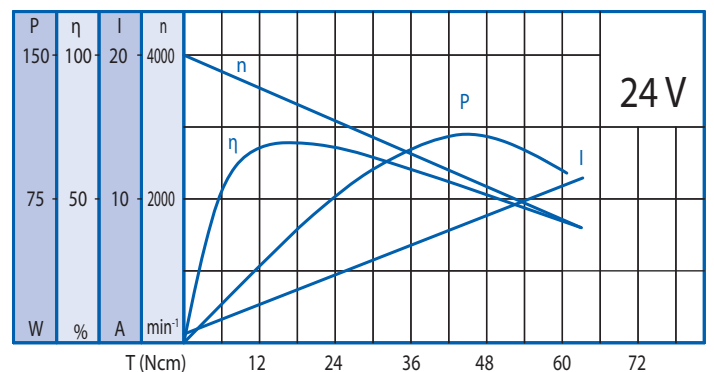
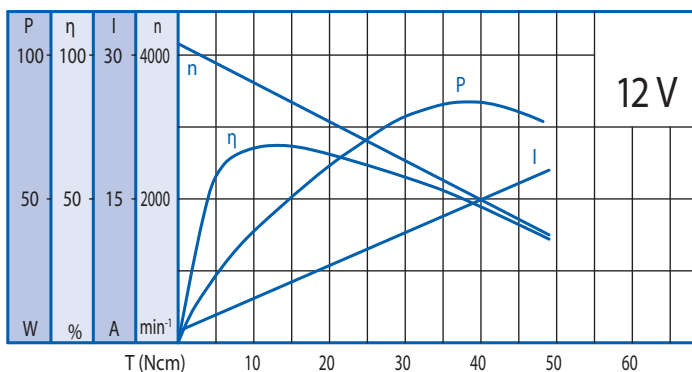

## Getriebe

## Schrägverzahnung

Untersetzungsverhältnis	4	13	15	19	46	57	67	82	98	114	161	207	288	357	494	552	684
Dauerdrehmoment, max. (Ncm)	60	200	200	300	500	500	600	600	800	800	1000	1000	1000	1000	1000	1000	1000
Spitzendrehmoment, max. (Ncm)	180	600	600	900	1500	1500	1800	1800	2400	2400	3000	3000	3000	3000	3000	3000	3000

Kugellager

Radiallast (FR): 200 N (10 mm v. Flansch) | Axiallast (FA): 100 N