

DC-Motor Stirnradgetriebe Typ SZ27-DC24.31



Getriebemotor

Untersetzungsverhältnis	10	15	21	30	44	60	77	100	112	150	170	200	250	320	360	500	700	800	900	1150
12V	Nennmoment (Ncm)	1.6	2.2	3.2	4.0	5.5	7.8	8	10	10	12	12	12	12	12	12	12	12	12	12
	Nennndrehzahl (min ⁻¹)	340	230	160	110	80	59	46	36	33	22	20	18	15	12	11	8	6	5	5
24V	Nennmoment (Ncm)	1.6	2.1	3	3.8	5.1	7.3	8	10	10	12	12	12	12	12	12	12	12	12	12
	Nennndrehzahl (min ⁻¹)	325	220	153	105	77	56	44	34	33	22	20	18	15	12	11	8	6	5	5
Länge L (mm)	47.8	47.8	47.8	47.8	47.8	47.8	47.8	47.8	47.8	47.8	47.8	47.8	47.8	47.8	47.8	49.8	49.8	49.8	49.8	49.8

Rel. Luftfeuchtigkeit: 20 bis 85% | Umgebungstemp.: -10 bis +60°C | Nettogewicht max. 79g

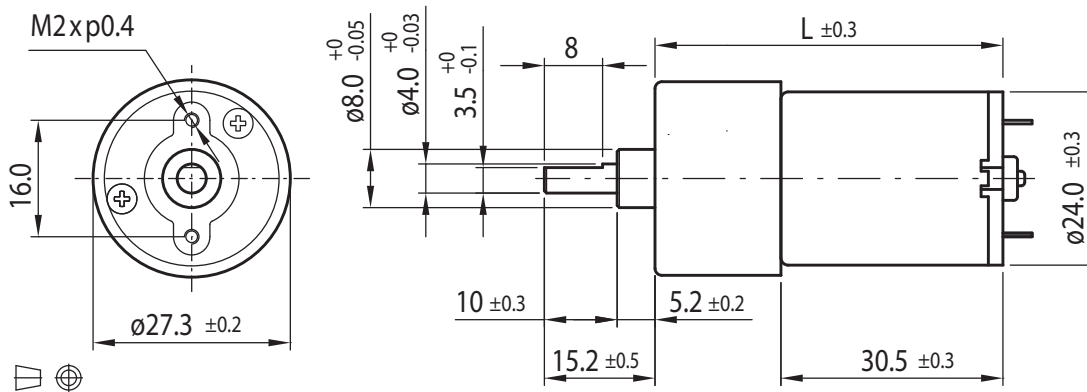

Optionen

Encoder
B-seitige Welle
Entstörungsfilter
Litzen
Anschlussstecker
Sonderwelle
Sonderspannung

Motor

Nennspannung (V)	Nennmoment (Ncm)	Nennndrehzahl (min ⁻¹)	Nennstrom (mA)	Leerlaufdrehzahl (min ⁻¹)	Leerlaufstrom (mA)	Nennleistung (W)
12	0.205	3560	≤ 150	4500	≤ 50	0.75
24	0.195	3400	≤ 65	4500	≤ 30	0.68

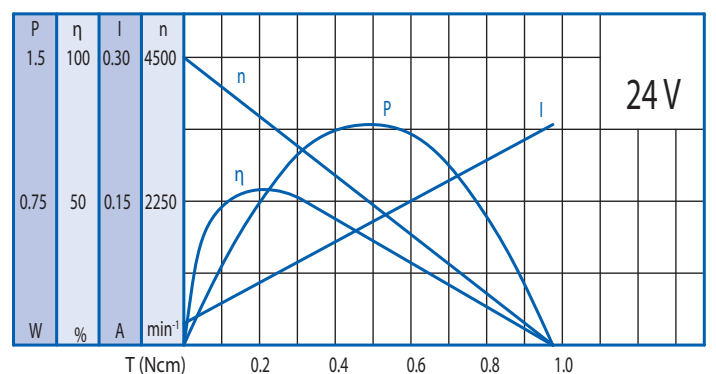
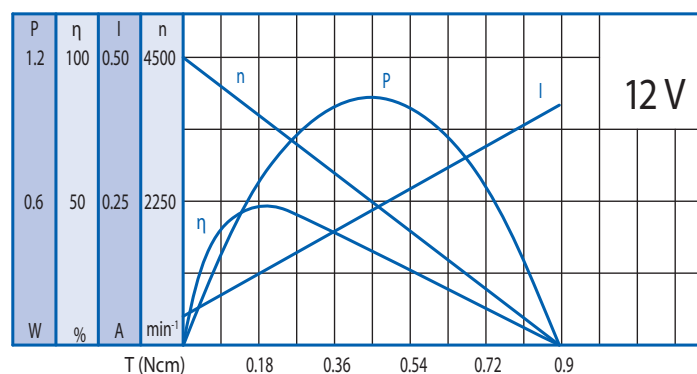

Getriebe

Untersetzungsverhältnis	10	15	21	30	44	60	77	100	112	150	170	200	250	320	360	500	700	800	900	1150
Dauerdrehmoment, max. (Ncm)	3	4	4	6	6	8	8	10	10	12	12	12	12	12	12	15	15	15	15	15
Spitzendrehmoment, max. (Ncm)	9	12	12	18	18	24	24	30	30	36	36	36	36	36	36	45	45	45	45	45

Radiallast (FR): 3 N (10 mm v. Flansch) | Axiallast (FA): 2 N