

DC-Motor Eisenlos Planetengetriebe Typ PL10-DC10.20

PowerTronic



Getriebemotor

Untersetzungsverhältnis	4	16	64	256	1024	4096	
4.5V	Nennmoment (Ncm)	1.7	6.1	21.2	40	50	60
	Nenn Drehzahl (min ⁻¹)	1690	420	105	29	7.7	1.9
Drehrichtung		Uhrzeigersinn					
Länge L (mm)	9.7	12.8	15.9	19	22.1	25.2	

Rel. Luftfeuchtigkeit: 20 bis 85 %
Umgebungstemp.: -10 bis +60 °C

Optionen

B-seitige Welle
Litzen
Anschlusstecker
Sonderwelle
Sonderspannung

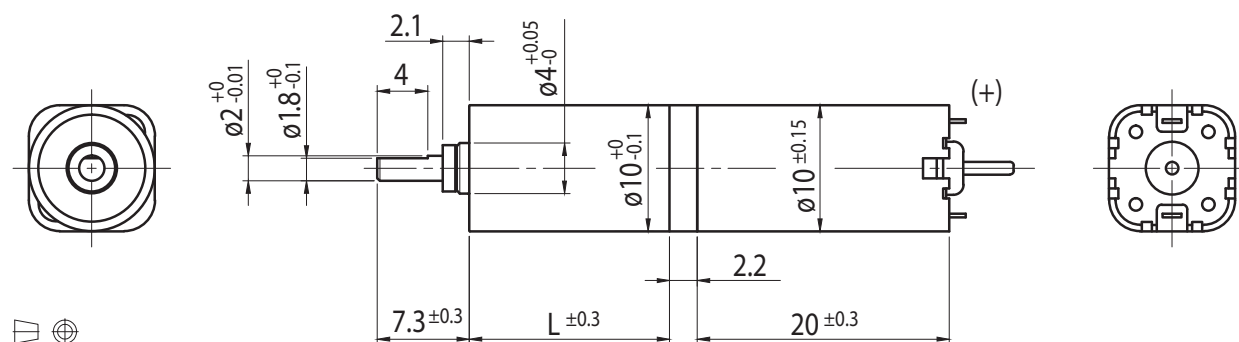

Motor

Nennspannung (V)	Nennmoment (Ncm)	Nenn Drehzahl (min ⁻¹)	Nennstrom (mA)	Leerlauf Drehzahl (min ⁻¹)	Leerlaufstrom (mA)	Nennleistung (W)	Gewicht (g)
4.5	0.51	6800	≤270	8100	≤125	0.4	8.2

